

## XLERATOR® EL KURUTMA MAKİNESİ



MODELLER: XL - BW W GR C SB SI SP OPSİYONLAR: -1.1N (Ses Azaltıcı Aparat) -H HEPA FİLTRE VOLT (Tabloya Bakınız)



**XL-BW**  
Beyaz Termoset Reçine (BMC)



**XL-W**  
Beyaz Epoksi  
Boya



**XL-GR**  
Antrasit Dokulu  
Boya



**XL-SP\*\***  
Özel Renk  
Tasarım



**XL-SI\*\*\***  
Özel Dijital  
Tasarım



**XL-C**  
Parlak Krom  
Kaplama



**XL-SB**  
Mat Paslanmaz  
Çelik

## PERFORMANS



**KURUTMA SÜRESİ: 8 SANİYE\*** **KULLANIM BAŞINA ENERJİ: 3.7Wh\***

**AYARLANABİLİR SES:** 65 - 75dB

**AYARLANABİLİR HIZ:** 13,000 - 20,000 LFM

**AYARLANABİLİR ISI:** 22°C - 57°C

**AYARLANABİLİR ÜFLEME HIZI:** 42 - 63 CFM

**1.410WATT (Isıtma Açık), 500WATT (Isıtma Kapalı)**

## YAPI

A. Tüm kapaklar krom kaplı kurcalamaya karşı dayanıklı civatalar ile bir taban plakasına bağlıdır. Kapaklar aşağıdaki gibidir:

**Kalıp-Döküm Çinko Alaşım:** Tek-parça, ağır yüke dayanıklı, kırılağına karşı güçlendirilmiş, hafif, kırılmaz, paslanmaz ve açıkta kalan tüm yüzeyleri parlak krom kaplı veya yontulmaya dayanıklı, elektrostatik uygulamalı epoksi boyasıyla cilalanmıştır.

B. Taban plakası (3) 7/8" (22mm) çapında deliklerle donatılmış, alttaki yüzey kanalı için kullanıma uygun yapılmıştır.

B. Tüm dahili parçalar Underwriters' Laboratories, Inc. gereklerine göre kaplanmıştır.

C. Tüm mekanizma dahili olarak topraklanmalıdır.

D. Opsiyonlar

**Hepa Filtre Sistemi:** Havada bulunan bakterilerin %99.97'si ve 0.3 mikron ve daha büyük olanlarını filtre eder.

**1.1 Ses Azaltma Aparatı:** Ses saniyesini 9db azaltır.

## MEKANİZMA

A. Isıtma ünitesi (970 W) Nikrom telden yapılmıştır ve üfleyici gövdesi içine monte edilmiştir böylece vandallığa karşı korunmuştur. Hava akışı kesilirse açılacak olan otomatik bir sıfırlama termostatu ile korunur ve hava akışı kaldığı yerden devam ettiğinde kapanır. Ellerde (4 inç [102 mm] hava çıkışı altında) 72 F (22°C) ortam oda sıcaklığında 135 F (57°C'ye kadar, 1.500 watt ısıtmalı için) hava sıcaklığı üretir.

B. Motor, hava çıkışında 19.000 LFM'ye kadar (dakikada lineer fit/tek devir) ve 16.000 LFM (4 inç [102 mm] hava çıkışı altında) hava akışı sağlayan termal korumalı, seri yönlü, devir daim boşaltım vakum motorlu/üfleyicili (5/8 hp / 20.000 rpm) dir.

C. Kontrol ünitesi hava çıkışının yanına yerleştirilmiş olan kızılötesi optik sensör ile aktif haldedir. Kurutucu eller hava çıkışı altında bulunduğu sürece çalışır. Eğer eller kurutucu altından çekilmezse 35 saniyelik bir kilitleme özelliği devreye girmektedir.

## GARANTİ

El kurutucu, dış kapak hariç iç aksam parçaları birebir 7 yıl değişim garantilidir. Garanti, verilen işçilik hizmeti ve üreticinin insiyatifinde arızalanan parçaların değişimini de kapsar.

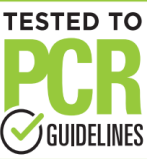

UL Environment, performans ve çevreye olan etkiyi ölçülebilir hale getirmek için el kurutma makinelerinde endüstrinin uzlaşmış olduğu test prosedürlerinin hatlarını çizen ilk ürün kategori kurallarını (PCR) yayınladı. Bu sayede üçüncü parti testler ile UL sertifikalı "Çevresel Ürün Beyanları" (EPDs) almak mümkün oldu.



EPD; bir ürünün yaşam döngüsü boyunca çevreye olan etkisini belirleyen, uluslararası uyumluluğu olan, kapsamlı bir rapordur. Uzman ve satın alıcıların ürünler arasında gerçek "elmaya elma" kıyası ve daha bilinçli ürün seçimleri yapmalarına imkan verir. Excel Dryer endüstrideki ilk EPD sertifikasını alan firmadır.

\*El kurutma süresi SGS International tarafından, standart 0,8 "ağızlığına sahip XLERATOR El Kurutma Makinesi ile 0,25g veya daha az artık neme sahip ellerde, kuruma süresi ve enerji kullanımı baz alınarak UL Global Ürün Kategorisi Kuralları (PCR) uyarınca, gerçekleştirilmiştir.

\*\*Özel boya baskı teknolojisi seçenekler bir çok renk ve dizaynlarda yapılabilmektedir.

\*\*\*Özel dijital imaj teknolojisi firmalar (okullar ve spor kulüpleri vs.) gibi bir çok renk, dizayn, logo ve yeşil mesajı olarak oluşturulabilmektedir.



## XLERATOR® EL KURUTMA MAKİNESİ



MODELLER: XL - BW W GR C SB SI SP OPSİYONLAR: -1.1N (Ses Azaltıcı Aparat) -H HEPA FİLTRE VOLT (Tabloya Bakınız)

## YANDAN GÖRÜNÜM

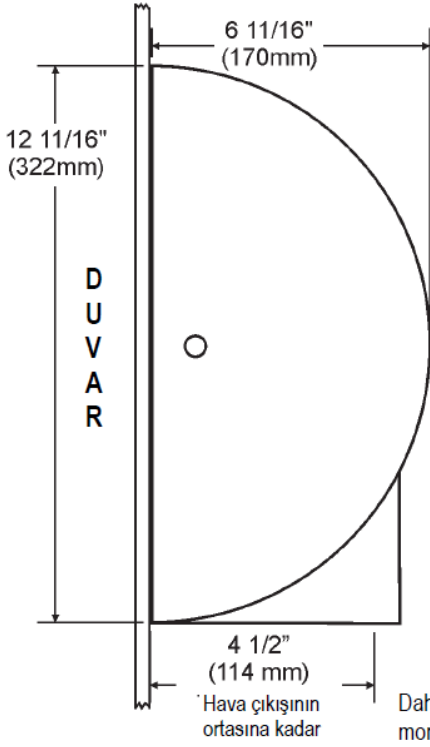

## DUVAR YÜZÜNÜN ÖNDEN GÖRÜNÜMÜ

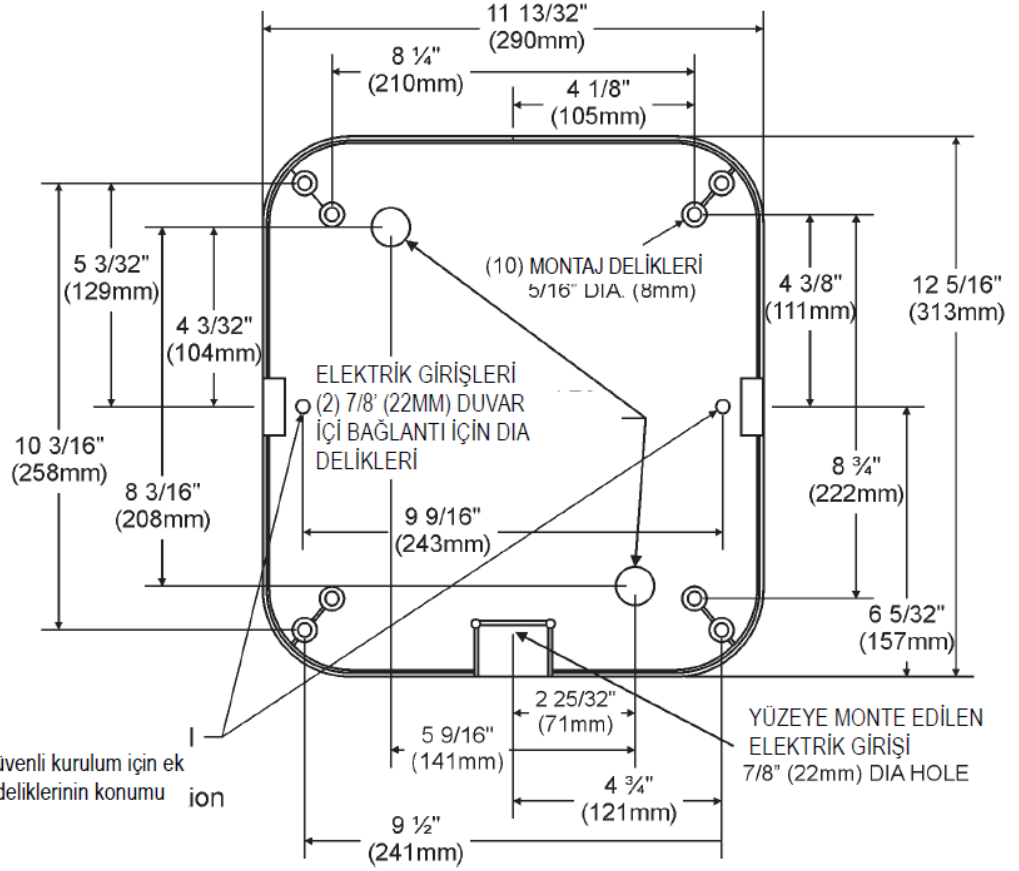

## BOYUTLAR

Genişlik: 298mm Yükseklik: 322mm Derinlik: 170mm

## AĞIRLIK

XL-BW: 6.8kg XL-SB: 7.26kg XL-W, GR, C, SI, SP: 7.71kg

## ELEKTRİK

VOLT	AMPS	WATT	ISITMASIZ AMP	ISITMASIZ WATT	HERTZ
110-120V	11.3-12.2A	1240-1450W	4.3-4.5A	460-530W	50/60 Hz
208-277V	5.6-6.2A	1160-1490W	2.0-2.2A	425-500W	50/60 Hz
230V	6.1A	1410W	2.2A	500W	50 Hz

ÖNERİLEN MONTAJ YÜKSEKLİĞİ  
yerden el kurutucu altına kadar

Erkekler	114cm
Kadınlar	109cm
Gençler	104cm
Çocuklar	89cm
Engelliler	94cm

## SERTİFİKALAR



## AKTİVASYON

Sensör ile otomatik çalışır.

## MONTAJ

Düz yüzeye monte edilir.

## OPSİYONEL ADA KİTİ

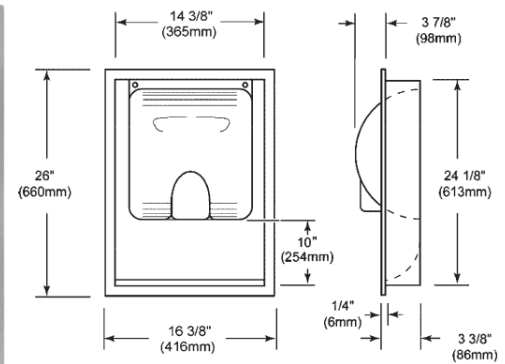

## BOYUTLAR

Genişlik: 416mm Yükseklik: 660mm Derinlik: 86mm

## AĞIRLIK

4.99kg

Gömme duvar kutusunun tabanı, kurutucu için önerilen montaj yüksekliğinin 10" (254 mm) altında olmalıdır.

